

LISTADO DE PARTES

Identificar cada elemento de su listado de partes y verifique que estén completos.

Listado	Descripción	Cantidad	Listado	Descripción	Cantidad
1	Tapa	1	14	Cajón largo central	1
2	Ascensor de gas	2	15	Jalador de cajón largo	2
3	Marco de la esquina	4	16	Cajón inferior	1
4	Agarradera	1	17	Tornillo de cabeza M8x18	36
5	Deslizamiento de los cajones	5	18	Tapete protector	7
6	Ensamblaje de los cajones	1	19	Rueda giratoria	2
7	Soporte para barras	2	20	Mecanismo de bloqueo del cajón	2
8	Bandeja inferior	1	21	Tornillo cabeza hexagonal M8X16	16
9	Rueda giratoria con freno	2	22	Arandela plana M8	16
10	Seguro	1	23	Arandela elástica M8	16
11	Cajón profundo derecho	1	24	Tuerca de brida hexagonal M8	32
12	Cajón pequeño izquierdo	2	25	Bandeja lateral	1
13	Jalador de cajón pequeño	3	26	Llave	2

DIAGRAMA DE PARTES

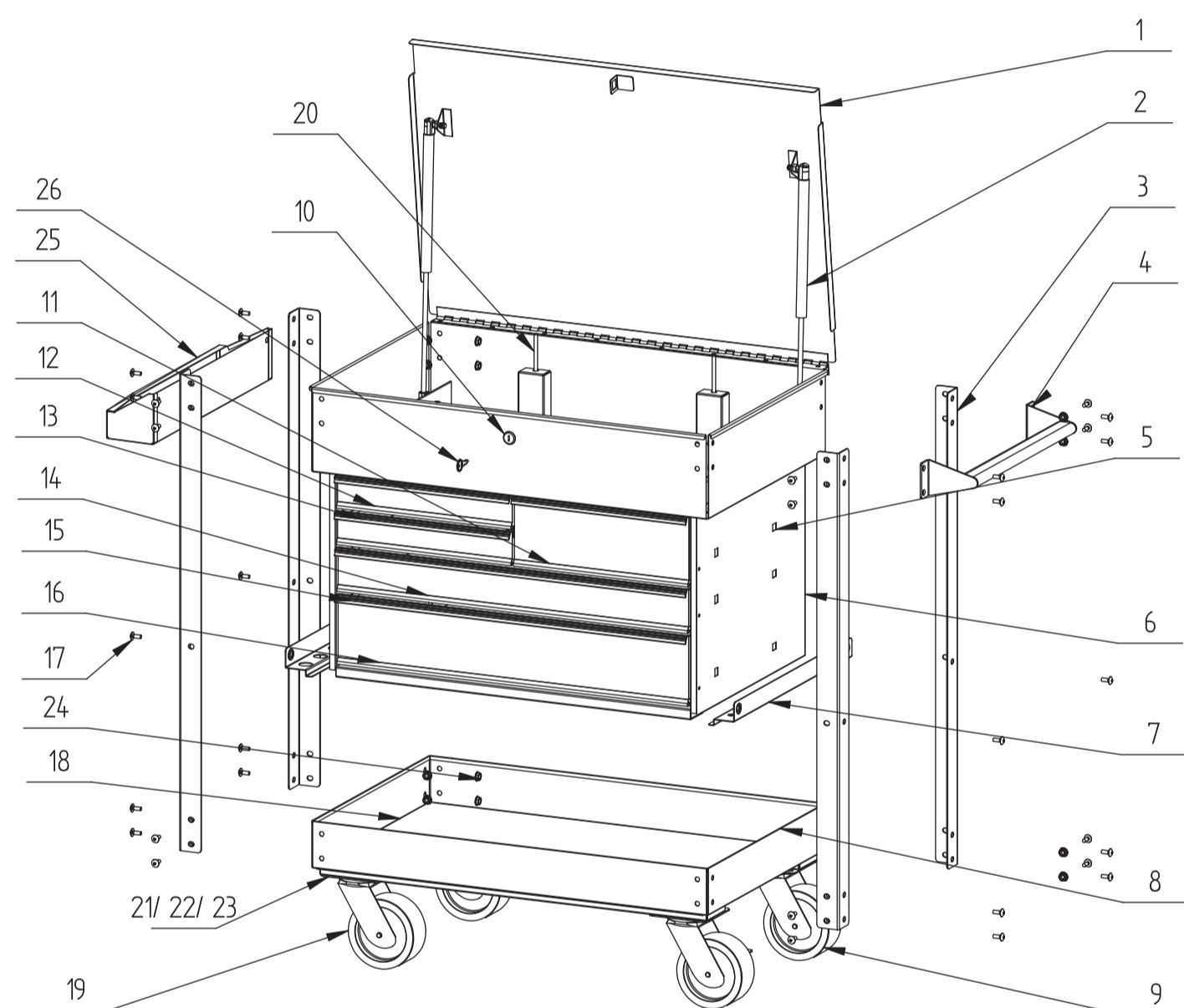

INSTRUCTIVO

ENSAMBLE

- Utilice 16 tornillos M8X16 (21), 16 arandelas planas (22) y 16 arandelas de presión (23) para fijar dos ruedas giratorias (19) y las dos ruedas giratorias con freno (9) a la bandeja inferior (8) como se muestra en la imagen.

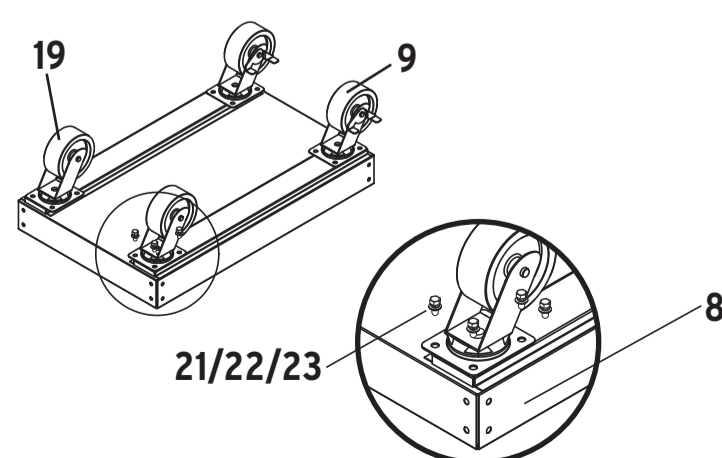

- Coloque los Marcos (3) en cada esquina de la base inferior (8) y asegúrelos con cuatro tornillos (17) y cuatro tuercas (24) en cada esquina. NOTA: Preste atención a la dirección de montaje del marco de la esquina (3).

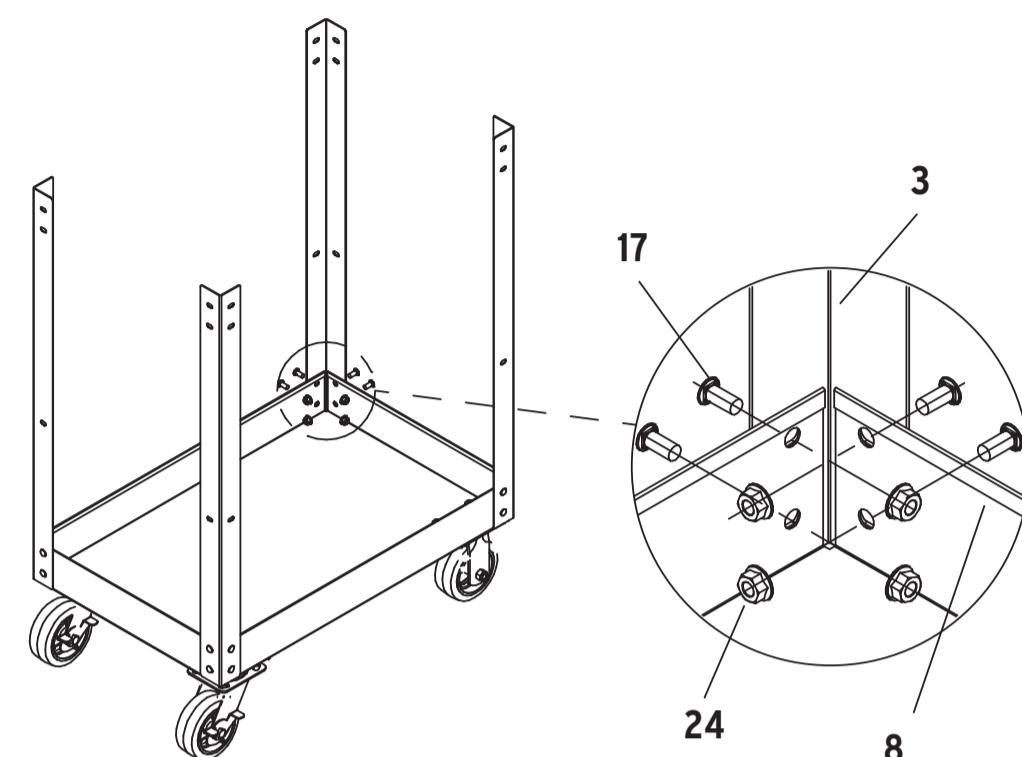

- Coloque los dos soportes para barras (7) en los laterales de los Marcos de cada esquina (3) y ajústelos con dos tornillos (17) en cada soporte.

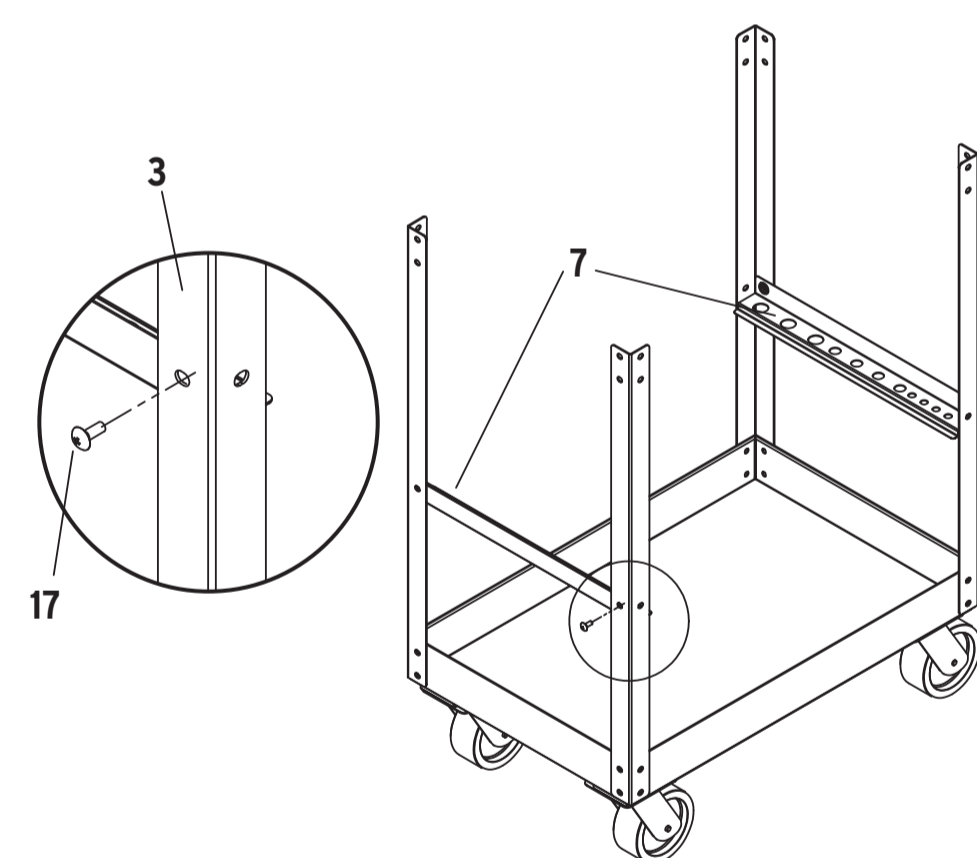

- Realice el apriete de todos los tornillos y tuercas del sistema.

- Monte el ensamble de los cajones (6) sobre los marcos (3) y que asiente en los soportes para barra (7). Asegure el ensamble de los cajones (6) a los marcos (3) con tornillos (17) y tuercas (24). Asegúrese de colocar en cada lateral la bandeja lateral (25) y la agarradera del gabinete (4).

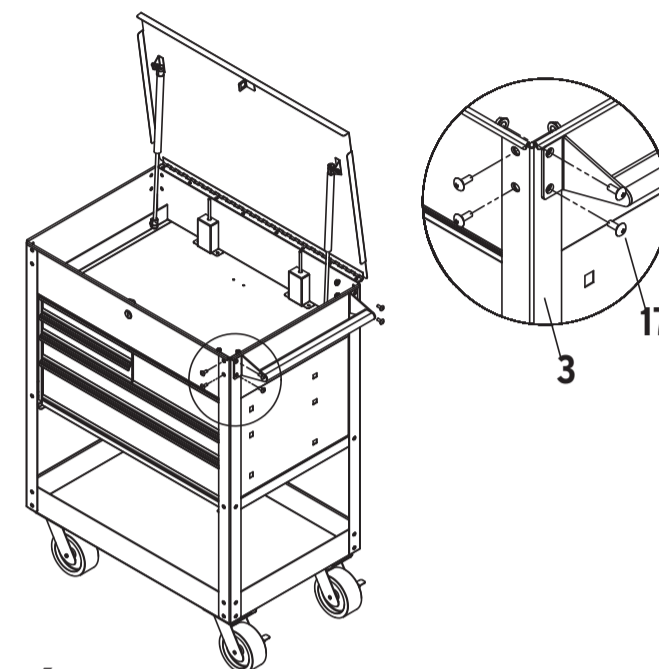

OPERACIÓN

1. Bloqueo y desbloqueo

IMPORTANTE: LOS CAJONES DEBEN ESTAR COMPLETAMENTE CERRADOS ANTES DE SER BLOQUEADOS / DESBLOQUEADOS.

- Para bloquear inserte la llave (1) en el cilindro de cierre (10) y gire la llave a la izquierda. Después retire la llave.
- Para desbloquear inserte la llave (1) en el cilindro de cierre (10) y gire la llave a la derecha. Después retire la llave.

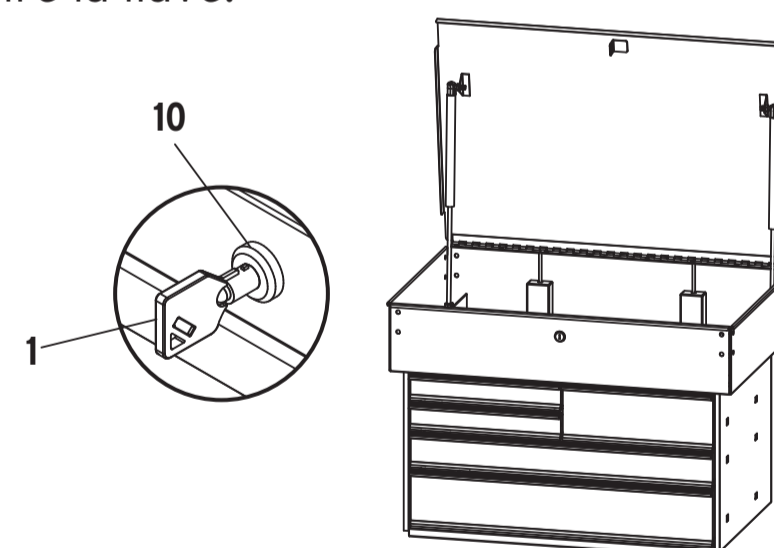

2. Remover los cajones

PRECAUCIÓN: NO APRIETE DEMASIADO LOS TORNILLOS

- Extienda y vacíe completamente el cajón.
- Dependiendo de la guía, levante o baje la palanca de desbloqueo de ambos lados para que las guías puedan pasar por encima de los topes. Tire hacia fuera para extraerla.

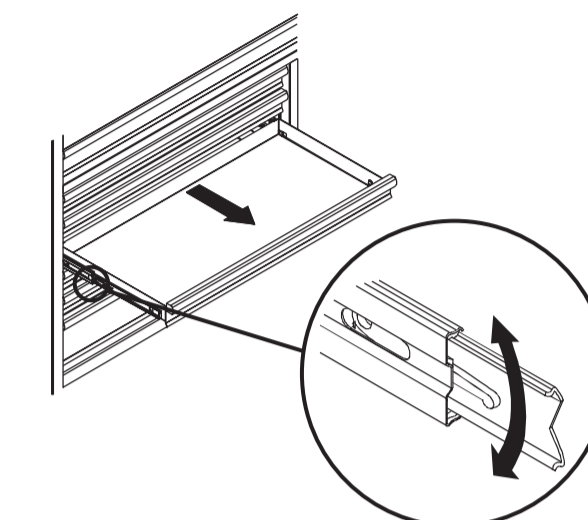

3. Instalar los cajones

- Jale las guías y el portaobjetos hasta que estén completamente extendidos.
- Sujete la guía en el gabinete mientras la alinea con la guía del cajón.
- Introduzca ligeramente un lado y repita para el otro lado.
- Empuje el cajón lentamente hasta que esté completamente cerrado para encajar.
- Abra el cajón y ciérrelo para verificar el funcionamiento correcto.

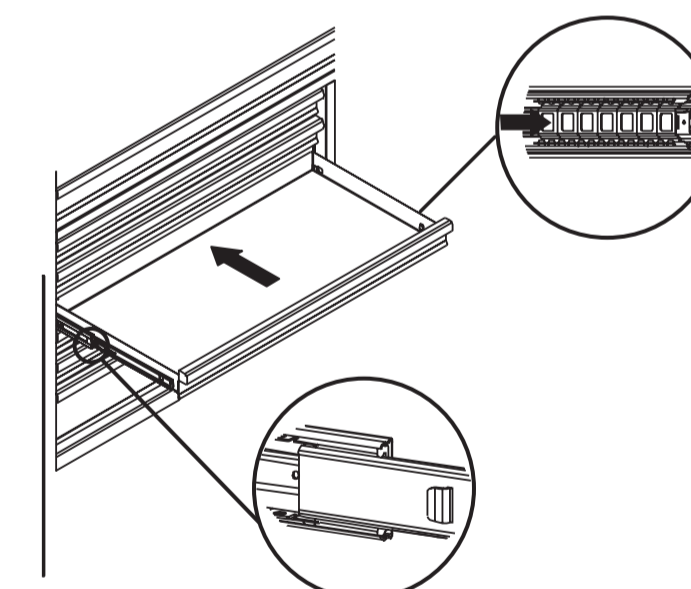

MATENIMIENTO

1. Mantenimiento de las ruedas

- Engrase las ruedas anualmente con grasa de alta calidad para ruedas.

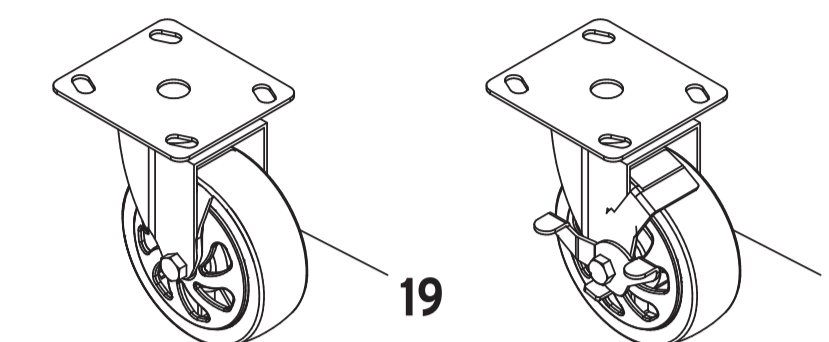

2. Mantenimiento de los cajones

- Períodicamente limpie los cajones con un detergente suave y agua.
- Elimine la grasa y el aceite con un líquido limpiador estándar no inflamable.
- Se recomienda el uso de forros de cajón para proteger el acabado del interior de los cajones y facilitar su limpieza. Los revestimientos de los cajones pueden limpiarse con agua y jabón.
- Lubrique las guías semestralmente con grasa o equivalente.

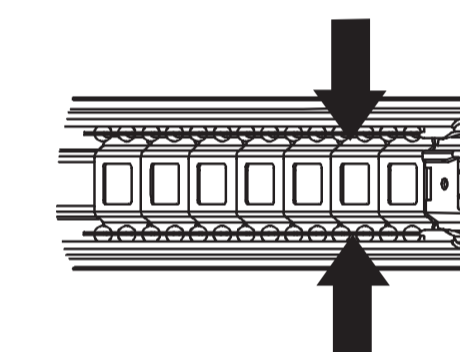

CUIDADO Y LIMPIEZA

- Engrase las ruedas anualmente con grasa de alta calidad para ruedas.
- Para ayudar a proteger el acabado de la pintura en polvo, no permita que productos químicos fuertes (aceite, grasa u otro producto químico) permanezcan en la superficie de la pintura en polvo.
- Utilice un limpiador de cristales para limpiar y mantener todas las superficies del recubrimiento en polvo.

⚠ ATENCIÓN

- No abra más de un cajón con carga a la vez.
- Asegure los cajones y la puerta antes de mover el gabinete.
- No se pare sobre el gabinete. Usted podría caer y causarse heridas serias.
- No coloque el producto en montacargas o cualquier otro objeto en movimiento.
- Coloque el freno en las llantas giratorias cuando no mueva el gabinete.
- No jale el gabinete, empujelo.
- No se pare en los cajones. Usted podría caer y causarse heridas serias.
- Lubrique la superficie y el fondo de los canales de las correderas de los cajones por lo menos dos veces por año.

	Capacidad de carga Load capacity	Dimensiones generales General measures	Número de cajones Number of Drawers
GAMO-4090	90 kg (198 lbs)	68 cm x 88 cm x 46 cm (27" x 35" x 18")	3 + 1 compartimento
GAMO-6130	130 kg (287 lbs)	68 cm x 88 cm x 46 cm (27" x 35" x 18")	6
GAMO-5320	320 kg (705 lbs)	97 cm x 105 cm x 52 cm (38" x 41" x 20")	5 + 1 compartimento + 1 charola